

Page 24 ³⁷

Page 26,28

A865 Silicone Tube (Fuel Line) \$1.20

シリコンチューブ



50474 Silicone Tube 2x5x300mm \$6.00

シリコンチューブ

www.hpiracing.com

HPI Racing USA
15321 Barranca Parkway
Irvine, CA 92618 USA
(949) 753-1099

www.hpiracing.co.jp

HPI Japan
2-22-20 Takaoka-Kita, Hamamatsu
Shizuoka, Japan
053-439-0833

HPI Europe
Units 1-3 Queens Drive, Swadlincote,
Derbyshire, DE11 OEG, England
(44) 01283 229400

Page 18 ²⁶

! Mount A354 ⑤ at the position shown on the right.
! A354 ⑤ の取り付け位置を下図の様に変更して下さい。

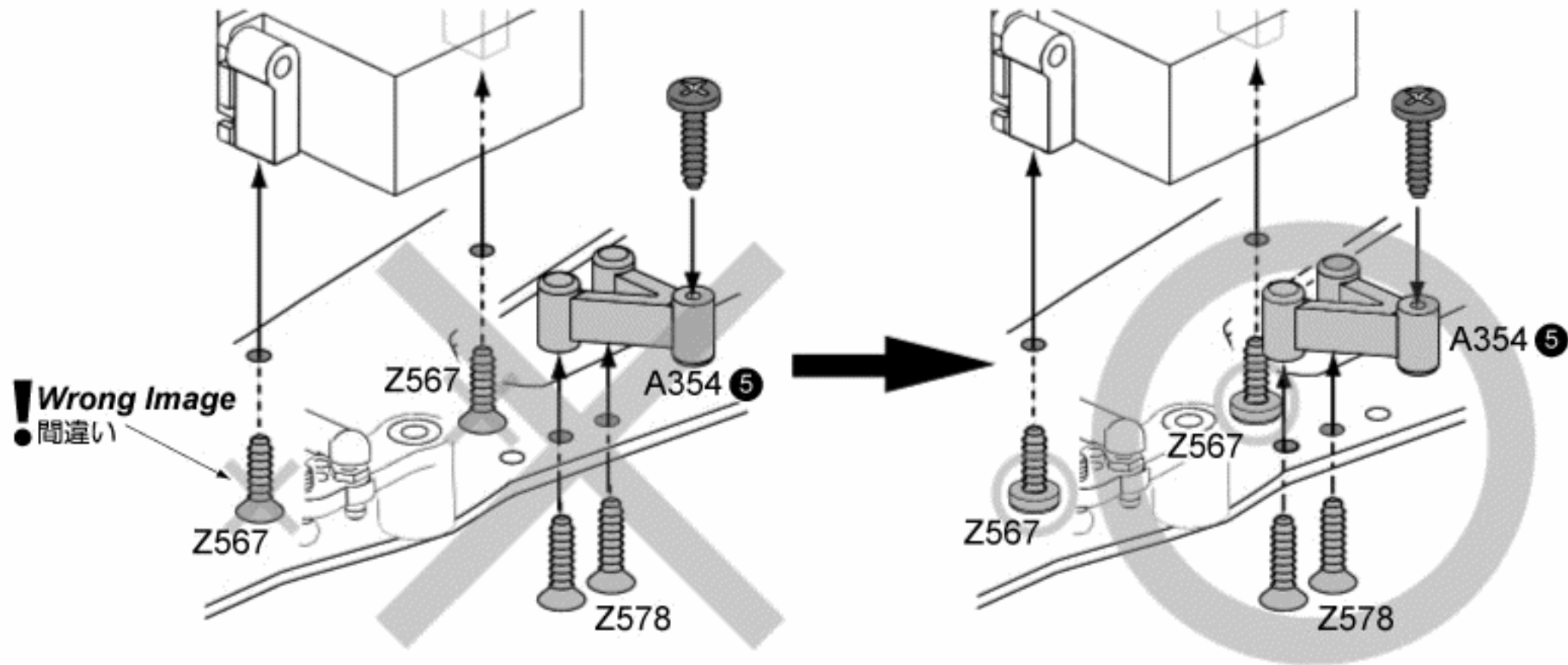

Page 10 ⁸

The 72515b Middle Rollcenter Plate is not packaged in BAG B, it is in BAG C.

72515b ロールアジャストプレートミドルは BAG C の中から取り出してください。

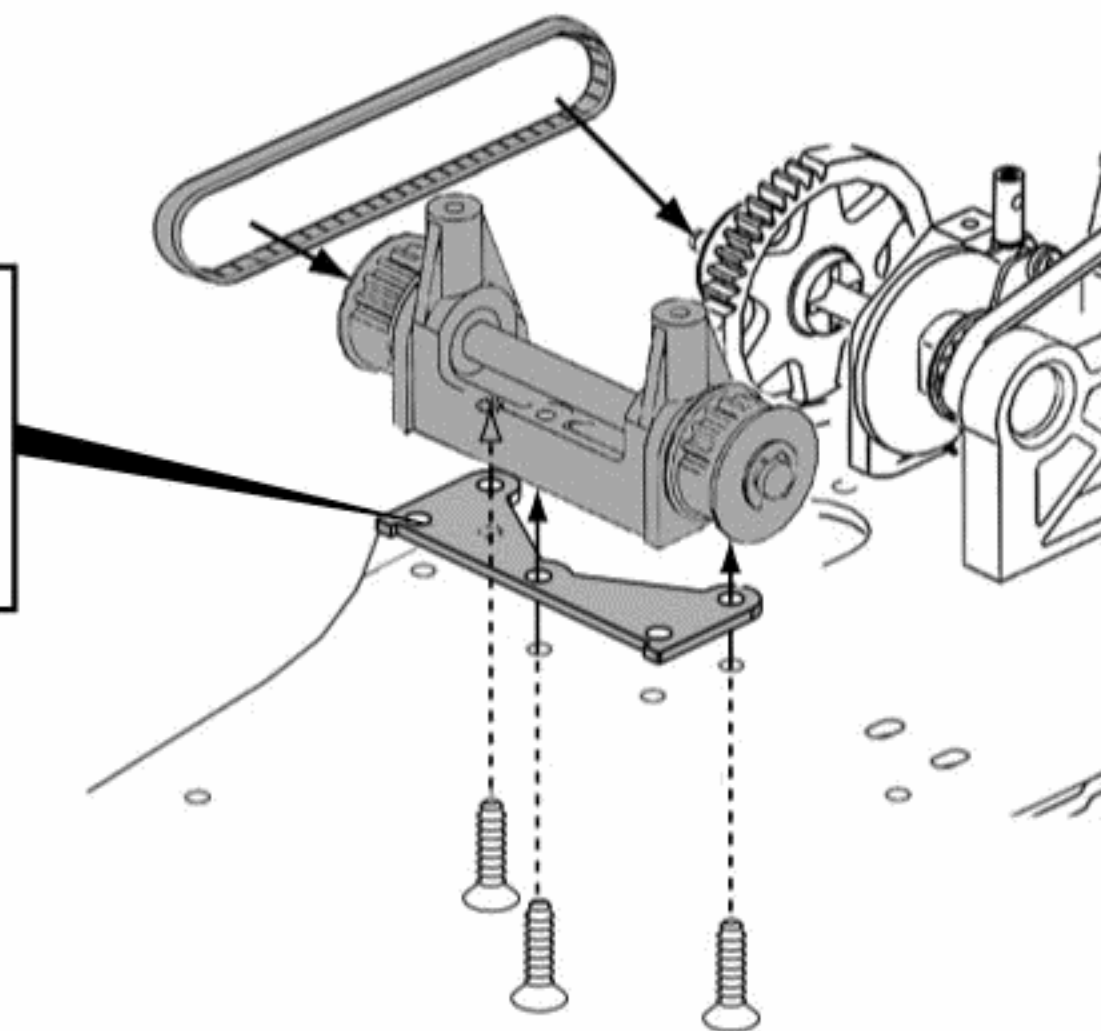

Page 15 ¹⁹

Use the supplied Stainless Steel Shock Shafts instead of the black ones in BAG D.

BAG Dに入っている黒いシャフトに代えてこちらを使用して下さい。



6807 Shock Shaft 3 x 31mm
ショックシャフト

Page 16 ²⁰

Use the supplied Clear 50 Wt. Silicone Oil instead of the Yellow Oil in BAG D.

BAG Dに入っている黄色のオイルに代えてこちらを使用して下さい。



(Japan Part #)

6151 Shock Oil (50 wt.)
6888 ショックオイル

Page 18 ²⁵

OPEN BAG E

袋詰 E を使用します。

Complete step **Page 21** ³¹ before starting step **Page 20** ²⁹.

Page 20 ²⁹ の組立をする前に **Page 21** ³¹ の組立をして下さい。

Page 28

The A570 Front Sock Tower (Woven Graphite) is not recommended for the Nitro RS4 Racer 2. It wasn't specifically designed to fit the Racer 2.

A570フロントショックステーグラファイトは NITRO RS4 レーサー 2 には適合しません。

www.hpiracing.com

HPI Racing USA
15321 Barranca Parkway
Irvine, CA 92618 USA
(949) 753-1099

www.hpiracing.co.jp

HPI Japan
3-22-20 Takaoka-Kita, Hamamatsu
Shizuoka, Japan
053-439-0833

HPI Europe
Units 1-3 Queens Drive, Swadlincote,
Derbyshire, DE11 OEG, England
(44) 01283 229400